

133095



2016 LEFTY

OWNER'S MANUAL SUPPLEMENT

cannondale

Over dit supplement

Supplementen bij de gebruikershandleiding van Cannondale bevatten belangrijke modelspecifieke informatie omtrent veiligheid, onderhoud en techniek. Ze zijn geen vervanging van uw **Cannondale gebruikershandleiding** die bij de fiets wordt geleverd.

Dit supplement kan mogelijk één van meerdere supplementen voor uw fiets zijn. Zorg dat u alle supplementen tot uw beschikking hebt en leest.

Als u een handleiding of een supplement nodig hebt, of als u vragen hebt over uw fiets, neem dan direct contact op met uw Cannondale-dealer of bel ons via een van de telefoonnummers die u kunt vinden op de achterzijde van dit supplement.

U kunt Adobe Acrobat PDF-versies van alle Cannondale gebruikers-handleidingen en supplementen downloaden van onze website: www.cannondale.com/manuals

- Dit supplement is geen complete veiligheids- of onderhoudshandleiding voor uw fiets.
- Deze handleiding bevat geen montage-instructies voor uw fiets.
- Alle Cannondale-fietsen moeten volledig gemonteerd zijn en geïnspecteerd door een Cannondaleddealer voordat ze aan de eigenaar worden geleverd.



WAARSCHUWING

In dit supplement kunnen procedures worden beschreven die de gemiddelde technische vaardigheden te boven gaan.

Er kunnen speciale gereedschappen, vaardigheden en kennis noodzakelijk zijn. Onjuist uitgevoerde technische werkzaamheden verhogen het risico op ongevallen. Een fietsongeval kan ernstig letsel, verlamming of overlijden tot gevolg hebben. Om de risico's te beperken, bevelen wij ten zeerste aan dat fietseigenaren alle technische werkzaamheden laten verrichten door een geautoriseerde Cannondaleddealer.

Inhoud

VEILIGHEIDSINFORMATIE	2
Gebruiksdoel.....	2
Beschadigingen/inspectie.....	2
Aanpassingen uitvoeren.....	2
Demonteren of modificaties.....	3
Remmen.....	3
Band/klem afstand.....	3
CANNONDALE BEPERKTE GARANTIE	4
ONDERHOUD	5
Schema.....	5
Reinigen.....	6
Aanhaalmomenten.....	6
Framebeschermer.....	7
Beschermkap.....	7
Route remleiding.....	8
Handmatige reset-procedure.....	9
TECHNISCHE INFORMATIE	10
WIEL / NAAF	11
Wiel verwijderen.....	11
Wiel monteren.....	12
EXTERNE AFSTELLING	13
Push Button Rebound - PBR.....	13
XL0C w/Rebound - XLR.....	14
Aanbevolen luchtdruk.....	15-16

VEILIGHEIDSINFORMATIE

LEFTY MODEL	VEERWEG/ WIEL mm/in	INTENDED USE
LEFTY 2.0	100/29	XC - Cross-Country ASTM CONDITION 3
	100/27.5	
	120/27.5	AM -All Mountain ASTM CONDITION 4
	130/27.5	
SUPERMAX	130/27.5	AM -All Mountain ASTM CONDITION 4
	140/27.5	
	160/27.5	
OLAF	100/26	XC - Cross-Country ASTM CONDITION 3

LEFTY's ZIJN NIET GESCHIKT VOOR - gebruik onder extreme rijomstandigheden of sprongen zoals downhill rijden of dirtjumping , door ruig terrein rijden, enzovoorts.



WAARSCHUWING

ZORG DAT U GOED BEGRIJPT WAT HET GEBRUIKSDOEL EN DE MOGELIJKHEDEN VAN UW LEFTY ZIJN. ONJUIST GEBRUIK VAN UW LEFTY IS GEVAARLIJK.

De industriële gebruikscategorieën 1-5 zijn een algemene indicatie en aan verandering onderhevig. Neem contact op met uw Cannondale-dealer over het bedoelde gebruik van uw bike/vork. Lees het Cannondale gebruikershandboek voor meer informatie over het bedoeld gebruik en de gebruikscategorieën 1-5.

U KUNT ZWAAR GEWOND OF VERLAMD RAKEN OF KOMEN TE OVERLIJDEN BIJ EEN ONGEVAL INDIEN U DEZE VEILIGHEIDSWAARSCHUWINGEN NEGEERT.

Beschadigingen/inspectie



WAARSCHUWING

RIJDEN MET BESCHADIGDE ONDERDELEN IS GEVAARLIJK. STOP ONMIDDELLIJK MET RIJDEN ALS SCHADE GECONSTATEERD IS.

De volgende omstandigheden geven aan dat er sprake is van aanzienlijke schade aan de vork:

- Ongebruikelijke 'hol klinkende' of klapperende geluiden.
- Verandering van de veerweg.
- Verandering van de normale functies.
- Verlies van instelmogelijkheden, olie lekkage of lucht lekkage.
- Schade na een val of botsing (diepe krassen, groeven, deuken of verbogen).
- Kleine scheurtjes onder de kop van de bouten of de onderste of bovenste klembouten. Deze inspectie kan alleen worden uitgevoerd als de bouten worden verwijderd.
- Horizontale scheurtjes boven en onder de verbinding van de bovenste en onderste klemconstructie met de buitenbuis van de Lefty vorkpootconstructie.
- Verticale scheurtjes in de buitenbuis (waar de lagerschalen en de lagers zich bevinden). Dit is zichtbaar in de vorm van lange, rechte lijnen, mogelijk meerdere lijnen parallel naast elkaar.

Lees ook de paragraaf 'Veiligheidsinstructies' in deel II, sectie D van uw Cannondale gebruikershandleiding. Als uw LEFTY beschadigd is, ga er dan niet mee rijden. Neem contact op met uw Cannondale-dealer voor serviceverlening via een geautoriseerd service center.

U KUNT ZWAAR GEWOND OF VERLAMD RAKEN OF KOMEN TE OVERLIJDEN BIJ EEN ONGEVAL INDIEN U DEZE VEILIGHEIDSWAARSCHUWINGEN NEGEERT.

Aanpassingen uitvoeren



WAARSCHUWING

Aanpassingen alleen bij stilstand uitvoeren. Het uitvoeren van aanpassingen tijdens het rijden kan ertoe leiden dat u de controle verliest.

U KUNT GEWOND, VERLAMD RAKEN OF OVERLIJDEN BIJ EEN ONGEVAL INDIEN DEZE WAARSCHUWING WORDT GENEGEERD.

Demonteren of modificaties



WAARSCHUWING

DEMONTEER OF MODIFICEER UW LEFTY OP GEEN ENKELE MANIER.

Ondeskundig onderhoud of modificaties kunnen leiden tot aanzienlijke schade aan de vork of persoonlijk letsel.

- Demonteer de vork niet.
- Probeer op geen enkele manier modificaties aan te brengen.
- Geen materiaal van de vork of vorkonderdelen uitboren, vijlen, wegsnijden of verwijderen.
- Probeer schade niet zelf te repareren.
- Niets aan de vork lassen, vastklemmen of lijmen.
- Probeer niet om de demping-cartridge of andere interne onderdelen van de vork te verwijderen of te monteren.

De sectie **ONDERHOUD** van dit supplement bevat tevens informatie over het reguliere onderhoud die u zelf kunt uitvoeren om uw vork in goede conditie te houden. Alle andere service en onderhouds-werkzaamheden moeten door een geautoriseerd HeadShok service center worden uitgevoerd. Neem contact op met uw geautoriseerde Cannondale-dealer voor meer informatie.

U KUNT ZWAAR GEWOND OF VERLAMD RAKEN OF KOMEN TE OVERLIJDEN BIJ EEN ONGEVAL INDIEN U DEZE VEILIGHEIDSWAARSCHUWINGEN NEGEERT

Remmen



WAARSCHUWING

GA NOOIT RIJDEN ZONDER EEN CORRECT GEMONTEERDE, AFGESTELDE EN WERKENDE VOORREM.

De Lefty (schijf/remklauw) werkt als een integraal secundair blokkeermechanisme tegen het loskomen van het wiel. Als het remsysteem ontbreekt of niet correct gemonteerd is, of als de asbout in de naaf loskomt, kan het voorwiel losraken van de as.

Bij de montage van remsystemen die compatibel zijn met de IS-standaard moet u op het volgende letten: Volg de instructies van de fabrikant van het remsysteem bij montage van de remklauw op de rembevestigingspunten. Breng op geen enkele manier modificaties aan op de vork.

VRAAG UW CANNONDALE-DEALER OM HULP BIJ DE MONTAGE VAN COMPATIBELE VOORREMSYSTEMEN.

Band/klem afstand



WAARSCHUWING

Veranderen of installeren van dampers of vulringen anders dan gespecificeerd, of het gebruik van over-sized banden kan resulteren in een incorrecte band/klem afstand.

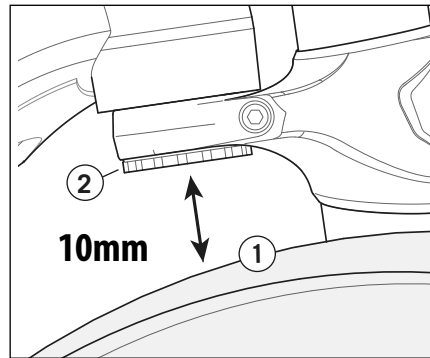

Bij een band/klem afstand minder dan de minimale afstand kan een draaiend wiel de onderste vork klem raken en daardoor plotseling tot stilstand komen. Dit kan ertoe leiden dat men de controle over de fiets verliest en een crash tot gevolg heeft.

CONTROLEER DE MINIMUM SPELING TUSSEN FRAME EN VORK (10 MM) DOOR ALLE LUCHT UIT DE LEFTY TE LATEN EN DE VORK VOLLEDIG SAMEN TE DRUKKEN.

Meet de afstand tussen de bovenzijde van een goed opgepompte band (1) en de onderkant van de stuurbuis (2).

U KUNT ZWAAR GEWOND OF VERLAMD RAKEN OF KOMEN TE OVERLIJDEN BIJ EEN ONGEVAL INDIEN U DEZE VEILIGHEIDSWAARSCHUWINGEN NEGEERT

CANNONDALE BEPERKTE GARANTIE

Cannondale Headshok Cannondale (HEADSHOK, LEFTY, FATTY, SOLO)veringsproducten vallen onder de bepalingen en voorwaarden van de Cannondale Beperkte Garantie. Deze kunt u vinden op de pagina 'Policies' op onze website:

www.cannondale.com

Let vooral op de zaken die uitgesloten worden van de beperkte garantie. Zo vallen bijvoorbeeld schade door ongevallen of ondeugdelijk onderhoud niet onder de garantie.

Bepalingen en definities die samenhangen met de vorken:

De vorkconstructie wordt beschreven in de Sectie FRAMES van de Cannondale Beperkte Garantie. Onder 'vorkconstructie' vallen bepaalde constructie-onderdelen van de vork, in het bijzonder de vorkpoten, de buitenbuis, de stuurbuis, de vorkbuisclommen en de binnenhuis met de daaraan bevestigde dropouts of spindel. Kabelclommen, naaldlagers, lagerbanen, en bussen die onderdeel zijn van de telescoopconstructie, zijn normale slijtagedelen en vallen daarom NIET onder de beperkte levenslange garantie.

De interne onderdelen van de vork vallen onder een éénjarige (2 jaren in de EU-landen) garantie tegen materiaaldefecten of fabricagefouten zoals beschreven in de sectie COMPONENTEN van de Cannondale Beperkte Garantie. 'Interne onderdelen van de vork' zijn items zoals de demping-cartridges en hun interne onderdelen, de pakkingen, O-ringen, luchtcilinders, luchtventielen, staalveren, elastomeren, beschermers, glijbussen, naaldlagers, lagerbanen en olie. Normale slijtage van deze onderdelen valt NIET onder deze 1-jarige (EU: 2 jaar) garantie. Net als remblokken op een auto, moet u ermee rekening houden dat deze onderdelen van tijd tot tijd door een professionele fietsmonteur moeten worden vervangen of vernieuwd omdat ze slijten tijdens het gebruik van de vork.

Garantieclaims voor de vorken

Garantieclaims worden uitsluitend in behandeling genomen als de fiets/vork wordt afgeleverd bij een geautoriseerde Cannondale-dealer op hetzelfde continent als waar de fiets/vork is gekocht. De fiets/vork moet in gemonteerde staat verkeren en ingeleverd worden met het originele aankoopbewijs (voorzien van aankoopdatum) van de fiets/vork.

De dichtstbijzijnde dealer kunt u vinden via de dealer locator:

www.cannondale.com/Dealerlocator

ONDERHOUD

Schema

Dit schema is alleen bedoeld als een richtlijn. U moet een onderhoudsschema aanhouden dat past bij uw rijstijl en de omstandigheden waaronder u rijdt.

SERVICE ITEM	FREQUENCY		WHO?
	Normal riding	Racing	
Check for damage	Pre/Post ride	Before every ride	Bike owner
Please wipe excess lubrication from lower leg/slider to avoid brake contamination	Pre/Post ride		Bike owner
Check for Tightening Torques	First Ride / Every 4-5 rides	Before every ride	Bike owner
Replace Frame Bumper, Guard	As Needed		Bike owner
Manual Reset	50 hours	25 Hours	Bike owner
Telescope Lubrification	100 hours	50 Hours	Dealer
Damper Service: Air spring/Damping Cartridge Inspection	50 hours	50 Hours	Dealer
Full Service (including Telescope Rebuild)	200 hours	100 Hours	Headshok Service Center

SCHEMA PROFESSIONELE VORKSERVICE * Jaarlijks (Minimum)

U moet uw LEFTY -vork jaarlijks of als er zich problemen voordoen laten onderhouden door de Cannondale-dealer of door een geautoriseerd Headshok Service Center.

Demontage en inspectie door een professionele veringsexpert is nodig om de interne en externe delen grondig te inspecteren om slijtage en eventuele schade te ontdekken. Beschadigde onderdelen moeten worden vervangen door nieuwe. De werkzaamheden omvatten ook de voorschriften en reparaties die zijn omschreven in technische bulletins of terugroepacties.

WAARSCHUWING

REGELMATIGE ONDERHOUDSWERKZAAMEDEN EN INSPECTIE IS BELANGRIJK VOOR UW VEILIGHEID. U KUNT ZWAAR GEWOND OF VERLAMD RAKEN OF KOMEN TE OVERLIJDEN ALS U MET EEN GEBROKEN OF SLECHT ONDERHOUDEN VORK GAAT RIJDEN. Vraag uw

Cannondale-dealer om u te helpen een compleet onderhoudsprogramma voor uw vork op te stellen dat past bij uw rijstijl en de omstandigheden waaronder u rijdt.

Reinigen

Gebruik voor het schoonmaken alleen water en een milde zeepoplossing. Schoon water en een normaal afwasmiddel voldoet uitstekend. Tijdens het schoonmaken de stelknoppen afdekken met een plastic zakje en een elastiek of gebruik hiervoor tape. Sproei het zwaarste vuil van de vork af voordat u gaat poetsen. Sproei niet direct op de kwetsbare delen.

LET OP

- GEBRUIK GEEN HOGEDRUKSPUIT. Gebruik een tuinslang met lage druk. Hogedrukreinigers zorgen ervoor dat vervuiling in de vork worden geperst waardoor corrosie kan ontstaan en dat leidt tot directe schade of versnelde slijtage.
- OM DEZELFDE REDEN OOK GEEN PERSLUCHT GEBRUIKEN OM TE DROGEN

AANHAALMOMENTEN

Voor uw veiligheid en om de duurzaamheid en prestaties van uw fiets te kunnen garanderen, is het zeer belangrijk de correcte aanhaalmomenten voor de bevestigingsmiddelen (bouten, schroeven, moeren) van uw fiets te gebruiken. We dringen er sterk op aan dat u de aan-haalmomenten bij uw dealer laat instellen met behulp van een momentsleutel. Als u besluit zelf de bevestigingspunten vast te draaien, gebruik dan een goede momentsleutel!

Omschrijving	Nm	In Lbs	Loctite™
Bovenste/onderste klembouten	7-9	62-80	242 (blauw)
Schroeven beschermplaat	1.0	9	242 (blauw)
Asbout	15	133	
Remadaptor bevestigingsbouten	9	80	242 (blue)

Remadaptor

Gebruik onderstaande tabel om te bepalen welke LEFTY remadaptor gebruikt moet worden voor uw fiets. De remadaptor-set is verkrijgbaar via onze erkende Cannondale dealer.

MODEL	SPINDLE OFFSET	WHEEL HUB			* MINIMUM BRAKE ROTOR DIA.
		"LEFTY 50" (a.k.a. "LEFTY SL")	"LEFTY 60" (a.k.a. "LEFTY SM")	"LEFTY 73"	
LEFTY 2.0	50 mm	--	<i>KH215/</i>	--	160 mm
	55 mm	<i>KH112/</i>	<i>KH111/</i>	--	
SUPERMAX	50 mm	<i>KH131/</i>	<i>KH130/</i>	--	180 mm
	55 mm	<i>KH112/</i>	<i>KH111/</i>	--	
OLAF	60 mm	--	--	<i>KH112/</i>	

* **De minimale schijfdiameter** is de kleinste schijf welke gebruikt kan worden voor een bepaald model/wielnaafcombinatie. Bijvoorbeeld, een Lefty 2.0 adaptor is geschikt voor een minimale schijfgrootte van 160mm en kan niet gebruikt worden voor een 140mm schijf. Een 180mm mag gebruikt samen met een 180mm schijfadaptor gemonteerd op de LEFTY adaptor.

Framebeschermer

De beschermer zorgt ervoor dat de LEFTY niet direct in contact komt met het frame. Vervang deze door een nieuwe als de protector beschadigd, gescheurd of verloren is geraakt.

Het dikste gedeelte van de beschermrubber(A) moet het frame het eerst raken wanneer het stuur naar links wordt gedraaid. De grootte van het rubber kan per model variëren. Het rubber kan handmatig wordt gedraaid voor de beste positie.

OPMERKING

Schade aan het frame of vork kan ontstaan als gevolg van een verkeerd beschermrubber of een foutieve positie van het beschermrubber. Vraag uw Cannondale om hulp.

VERVANGING: Inspecteren gedurende de 100-uurservice. Indien scheuren aanwezig vervangen door een nieuwe.

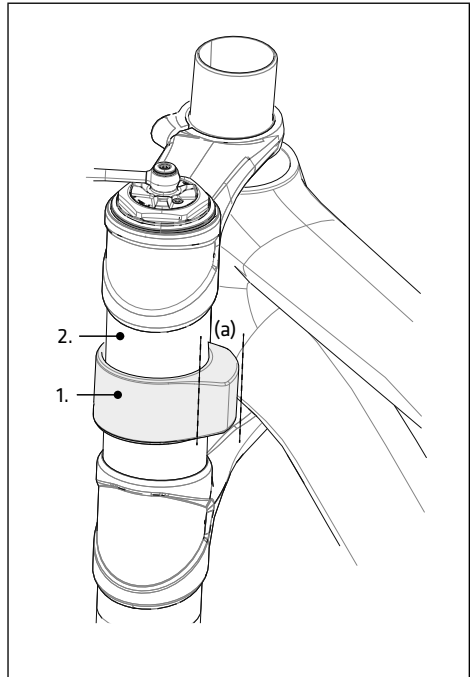

Beschermkap

De kap (1) beschermt de binnenpoot (2) tegen schade en ondersteunt de remleiding. Zie remleidingsroute.

Controleer de kap periodiek om er zeker van te zijn dat deze in een goede staat is en nog stevig bevestigd is dmv de schroeven (3).

De slijtagering (4) op de onderste kraag (5) zorgt ervoor dat de kap niet tegen de vork kan schuren tijdens het inveren. De slijtagering is niet verwijderbaar. Echter, indien de ring versleten is door langdurig gebruik of ontbreekt, dient de onderste kraag te worden vervangen door een servicecenter.

OPMERKING

Vervang de beschermkap door een nieuwe indien deze beschadigd is geraakt of ontbreekt. Rij niet zonder de beschermkap op uw fiets.

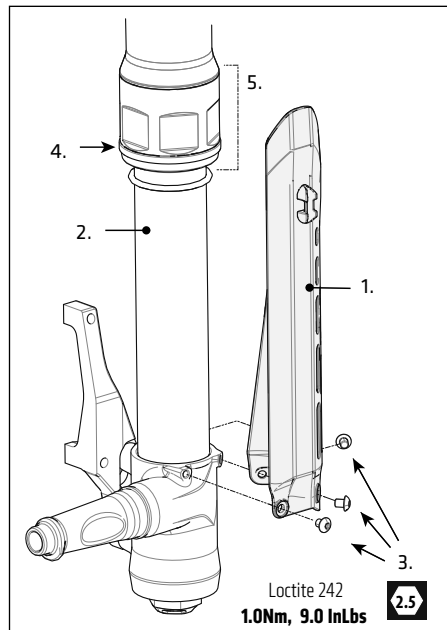

Route remleiding

Neem de volgende punten bij het bepalen van de remleidingroute in acht.

1. Breng protectiemateriaal aan op de contactgebieden (buitenpoot, klem) waar de remleiding in contact kan komen met de vork. Regelmatig contact kan leiden tot schade aan de vork.
2. Leidt de remleiding verticaal door de kabelgeleider zoals aangegeven. Dit zorgt voor een veilige kabelloop tijdens het inveren van de vork.

Zorg ervoor dat de remleiding strak in de kabelgeleider zit en vastgezet is met een 3mm zip-tie om losschieten te voorkomen. Positioneer het hoofd van de zip-tie zoals aangegeven.

OPMERKING

Trek de zip-tie aan met een zip-tietool. Onvoldoende spanning op de zip-tie kan ervoor zorgen dat de leiding kan bewegen in de geleider.

3. Breng de remleiding naar de caliper zoals aangegeven. Volg de instructies van de remfabrikant bij het afstellen en aansluiten van de remleiding op de caliper (banjo-aansluiting).

Minimale klemhoogte - (A)

(van de bovenzijde van de beschermkap tot de onderste klem).

Om te voorkomen dat de beschermkap in contact komt met remkabelklem tijdens invering is het belangrijk om de klem te monteren volgens onderstaande tabel.

LEFTY	VEERWEG / WIEL mm/in	(A) VEERWEG + 30mm
LEFTY 2.0	100 / 29	130
	100 / 27.5	130
	120 / 27.5	150
	130 / 27.5	160
SUPERMAX	130 / 27.5	160
	140 / 27.5	170
	160 / 27.5	190
OLAF	100 / 26	130

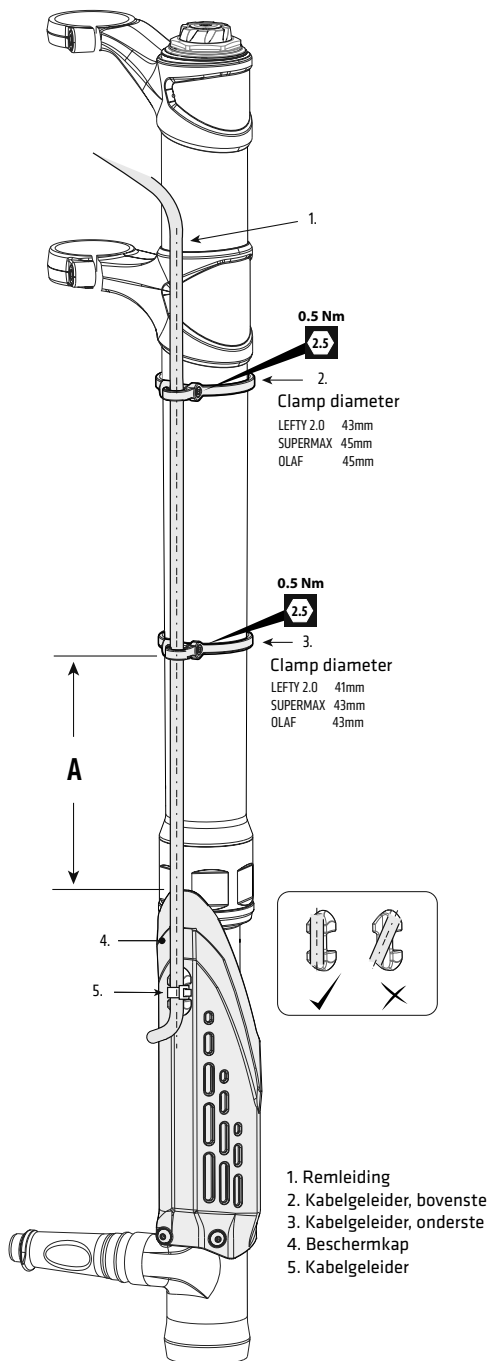

Handmatige reset-procedure

LET OP

De vork MAG niet geopend worden voor het uitvoeren van de volgende procedure.

Elke 50 uur uitvoeren.

1. Zet de fiets op de vloer.
2. Bedek de remschijf met een schone doek. Haal het afsluitkapje van het ventiel en druk het luchtventiel open om alle lucht uit de vork te laten. Het is normaal dat er een kleine hoeveelheid olie meekomt met de ontsnappende lucht.



WAARSCHUWING

Vervuiling van de remschijf kan resulteren in verminderde of zelfs verlies van remwerking.

3. Houd het ventiel opgedrukt terwijl u de LEFTY volledig indrukt met het stuur totdat hij de eindaanslag raakt. Als alle lucht uit de vork is, druk de LEFTY een aantal malen stevig tegen de eindaanslag. Gebruik niet teveel kracht.
4. Meet nu de lengte van de zichtbare binnen-buis. Herhaal stap 3 totdat de correcte lengte voor uw LEFTY is bereikt.
5. Als u klaar bent, stel dan de sag opnieuw in.

LEFTY	VEERWEG / WIEL mm/in	(B) HANDMATIGE RESETLENGTE mm +/- 3
LEFTY 2.0	100 / 29	35
	100 / 27.5	
	120 / 27.5	
	130 / 27.5	
SUPERMAX	130 / 27.5	20
	140 / 27.5	
	160 / 27.5	
OLAF	100 / 26	35

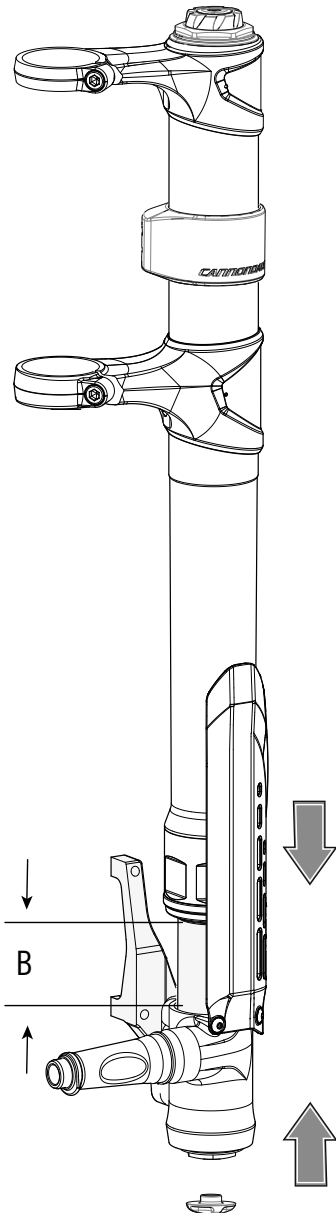

Meet de afstand bij volledig ingedrukte vork

TECHNISCHE INFORMATIE

1. OPEN / KLIM vertelknop
2. Adjustment, Air Pressure,
3. Bovenste klemconstructie
4. Buitenpoot
5. Framebeschermer
6. Klembout
7. Onderste klemconstructie
8. Stuurpen
9. Headtube Bearing
10. Headset Bearing Seal
11. Cable guide, upper
12. Cable guide, lower
13. Warning label
14. Onderste kraagconstructie
15. O-ring voor sag-meting
16. Binnenpoot
17. Geleider van remleiding in de beschermplaat
18. Rem adaptor
19. Rem adaptor bout
20. Wielnaaf assembly
21. Asbout
22. Locatie serienummer
23. Lefty naafkap gereedschap

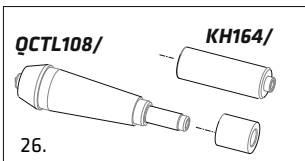
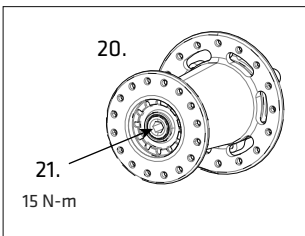
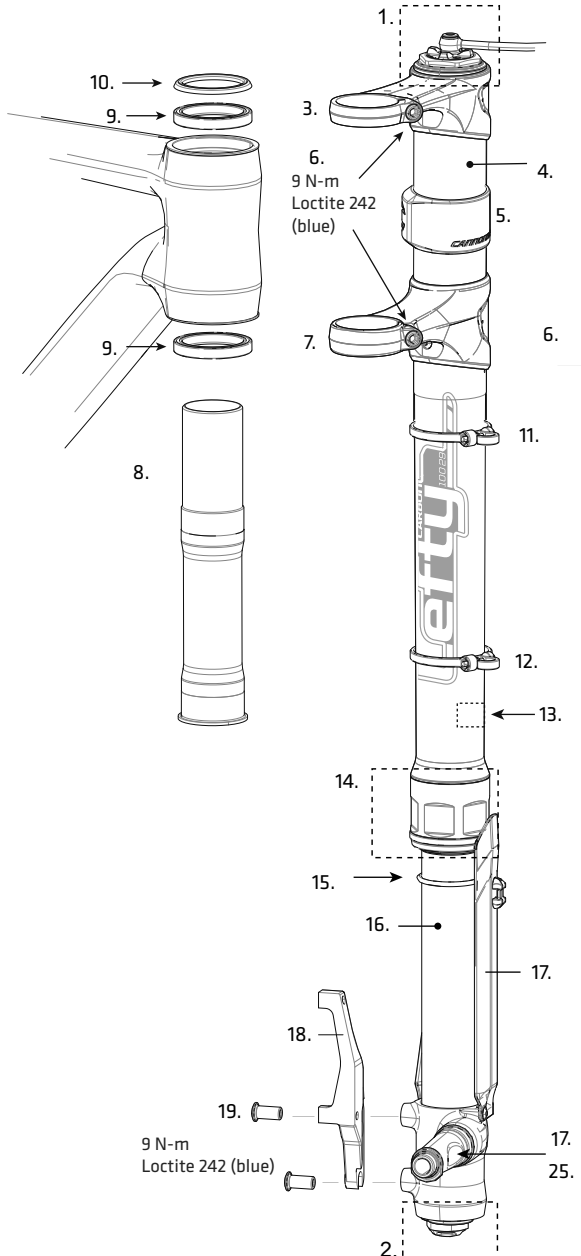

Wiel verwijderen

1. Maak de remleiding los van de bescherm plaat zodat de rem vrij kan bewegen. Dit maakte het losmaken van de remklauw en adaptor een stuk makkelijker.
2. **Zie foto 1.** Gebruik een 5 mm inbus sleutel om de bouten zover los te draaien dat de adaptor met remklauw omhoog en van de vork los gemaakt kan worden. Het is niet nodig om de bouten geheel te verwijderen.

Haal de remklauw voorzichtig weg en bescherm deze tegen beschadigen.

3. **Zie foto 3.** Gebruik een 5 mm inbus sleutel om de naaf bout tegen de klok in te draaien.

Zie foto 4. Draai net zolang tot het wiel los komt van de as.



LET OP

- Wees er zeker van dat de asbout volledig losgedraaid is voordat u het wiel probeert te verwijderen. Probeer nooit het wiel met geweld te verwijderen.
- Dek de naafopening af als het wiel is verwijderd om vuil buiten te houden.
- Bescherm de as spindel tegen beschadigen als het wiel is verwijderd.

Wiel monteren

1. Veeg de as spindel schoon met een droge doek. Breng een hoogwaardig lagervet aan op de binnenzijde van de lagers aan de binnenkant van de naaf.



WAARSCHUWING

ZORG DAT ER GEEN VET KOMT OP DE REMKLAUW, REMBLOKKEN OF DE REMSCHIJF.

2. Schuif het wiel recht op de as spindel. Draai de asbout met de klok mee totdat u voelt dat de schroefdraad aangrijpt. Ondersteun het wiel en de as spindel als de asbout wordt aangedraaid.
3. Zodra de naaf compleet op de as zit, gebruik een momentsleutel om de asbout definitief vast te zetten met 15,0 Nm (133,0 In.Lbs). **Zie foto 1.**
4. Bevestig de rem adaptor op de vork, let erop dat de remschijf tussen de remplaatjes komt.

LET OP

- Steek de remschijf tussen de remblokken.

Gebruik Loctite 242 (Blauw) op de schroefdraad van de bouten en draai aan met 9 Nm. (78 In. Lbs) **Zie foto 2.**

5. Draai het wiel rond om er zeker van te zijn dat het zonder belemmeringen draait. Test de remwerking voordat u gaat rijden.

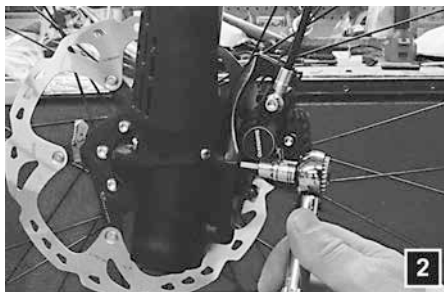

EXTERNE AFSTELLING

Push Button Rebound - PBR

De PBR externe bedieningsknop bevindt zich bovenop de LEFTY. U kunt de werking van de LEFTY op de volgende manier wijzigen:

Afdalen

In de afdaalmodus is de LEFTY vering actief, wat betekent dat het schokken absorbeert. In deze modus is de reboundknop ingesteld zoals weergegeven (1). Druk om te veranderen naar de klimmodus de binnenste (2) knop in. De reboundknop (2) zal terug omhoog komen.

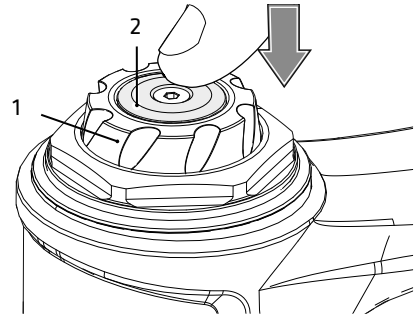

Klimmen

In de klimmodus is de veerweg van de LEFTY beperkt, en zal alleen bij grotere impact reageren. De vork is dus niet volledig geblokkeerd. De klimmodus zorgt ervoor dat een efficiëntere pedaalslag mogelijk is. Om de vork te veranderen naar de afdalingsmodus dient de reboundknop (1) ingedrukt te worden totdat deze vastklikt.

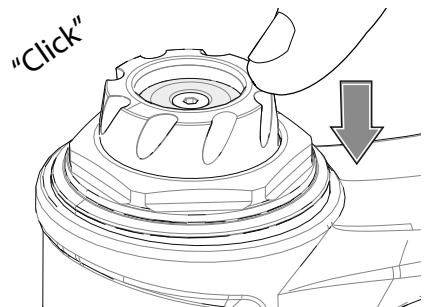

Demping

De dempingssnelheid is de snelheid waarmee de LEFTY uitveert ('rebound') na compressie (inveren). Met deze controlemogelijkheid kunt u de snelheid van de demping aanpassen aan de rijomstandigheden.

Sneller	Langzamer
Draai de demperknop (1) tegen de klok in ('-' richting) om de demping te verminderen, waardoor de snelheid waarmee de vork terugveert toeneemt.	Draai de demperknop (1) met de klok mee ('+' richting) om de demping te vergroten, waardoor de snelheid waarmee de vork terugveert afneemt.

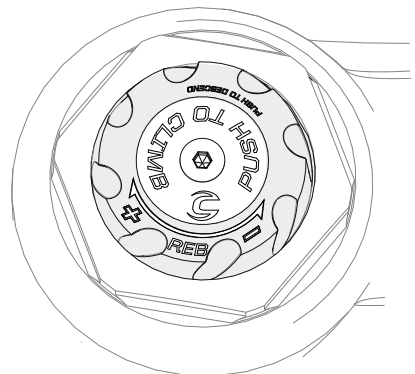

XLOC w/Demping - (XLR)

Het XLOC dempersysteem gebruikt de RockShox XLoc bediening (2) (gemonteerd op het stuur) om te schakelen tussen afdaal- en klimmodus. De dempingknop bevindt zich bovenop de LEFTY vork.

Afdaling

In de afdaalmodus is de LEFTY vering actief, wat betekent dat het schokken absorbeert. Om over te schakelen naar de afdalingsmodus dient de bedieningsknop (2) ingedrukt te worden en vastklikt.

Klimmen

In de klimmodus is de veerweg van de LEFTY beperkt, en zal alleen bij grotere impact reageren. De vork is dus niet volledig geblokkeerd. De klimmodus zorgt ervoor dat een efficiëntere pedaalslag mogelijk is. Om over te schakelen naar de klimmodus dient de bedieningsknop (2) ingedrukt te worden zodat deze weer uitveert.

Demping

De dempingssnelheid is de snelheid waarmee de LEFTY uitveert ('rebound) na compressie (inveren). Met deze controlemogelijkheid kunt u de snelheid van de demping aanpassen aan de rijomstandigheden.

Sneller	Langzamer
Draai de demperknop (1) tegen de klok in ('-' richting) om de demping te verminderen, waardoor de snelheid waarmee de vork terugveert toeneemt.	Draai de demperknop (1) met de klok mee ('+' richting) om de demping te vergroten, waardoor de snelheid waarmee de vork terugveert afneemt.

OPMERKING

Verwijder de ontluchtingsschroef (3) of de schroeven van de dempingsknop (4) niet los.

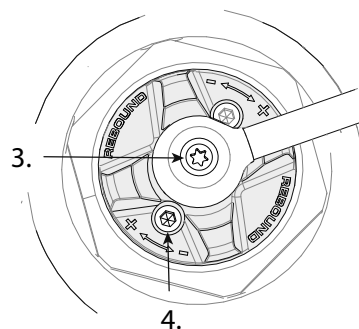
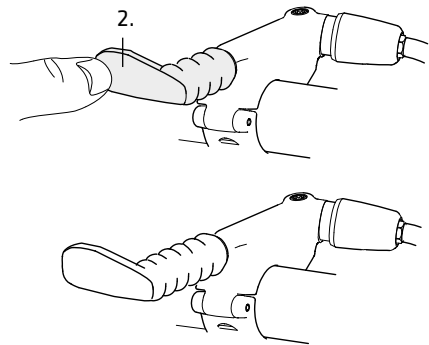
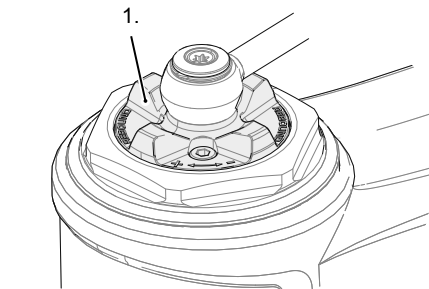

Aanbevolen luchtdruk

Stel de luchtdruk van de LEFTY in voordat u gaat rijden met behulp van een hogedrukpomp.

Sag is de afstand die de LEFTY inverteert als de bike statisch belast wordt met alleen je lichaamsgewicht in de rijpositie. De afstelling is afhankelijk van de veerweg van de LEFTY. De sag kan worden ingesteld door de luchtdruk via het luchtventiel aan de onderzijde van de LEFTY te veranderen.

RIDER WEIGHT		LEFTY 2.0				SUPERMAX		OLAF	
		TRAVEL/WHEEL mm/in							
		100/29	100/27.5	120/27.5	130/27.5	140/27.5	160/27.5	100/26	
LB	KG	PSI				PSI		PSI	
<120	<54	<71	<71	65	65	<56	<56	50	
120	54	71	71	71	71	56	56	55	
130	59	79	79	77	77	60	60	60	
140	64	87	87	83	83	62	62	64	
150	68	94	94	90	90	68	68	68	
160	73	102	102	96	96	70	70	73	
170	77	109	109	102	102	72	72	78	
180	82	117	117	109	109	82	82	82	
190	86	125	125	115	115	84	84	87	
200	91	132	132	121	121	90	90	91	
210	95	140	140	128	128	96	96	96	
220	100	147	147	134	134	100	100	100	
230	104	155	155	140	140	105	105	105	
240	109	162	162	147	147	110	110	110	
>240	>109	>162	>162	>147	>147	>110	>110	114	
RECOMMENDED SAG (mm)		25-30		30-35		40-45		30-35	
PRESSURE LIMITS (PSI)		MIN. 50 MAX. 225							

De gemeten druk in de meeste gangbare pompen kan variëren. Daarom adviseren wij om voor de fijnafstelling de aanbevolen sag te gebruiken.

Om de sag in te stellen:

1. Verwijder de dop (1) van het luchtventiel aan de onderzijde van de LEFTY. Bevestig een fietsveringspomp op het ventiel (2). **Zie figuur 1.**
2. Stel de voorgeschreven basisdruk in, die overeenkomt met uw gewicht.
3. Schuif de O-ring (3) tegen de veegpakking (4). **Zie figuur 2.**
3. Ga op de fiets zitten in de rijpositie en stap weer af.

Opmerking: Uw rijpositie heeft invloed op de gewichtsverdeling en daarom op de sag. Bijvoorbeeld: als u op de pedalen gaat staan, dan is het gewicht van de rijder gelijk verdeeld over de voor- en achterkant.

4. Meet de sagafstand. **Zie figuur 3.**

Sag probleemoplossing

Te veel sag	Voeg kleine hoeveelheden lucht toe
Te weinig	Verminder de hoeveelheid lucht in kleine stapjes
Excessief doorslaan	Verhoog de luchtdruk
Stug rijgedrag of beperkte veerweg	Verminder de luchtdruk

LET OP

Een vervuilde pomp of ventieluiteinde kan resulteren in vervuiling, schade en luchtverlies. Let erop dat pomp en ventiel schoon zijn voordat de pomp wordt aangesloten.

1

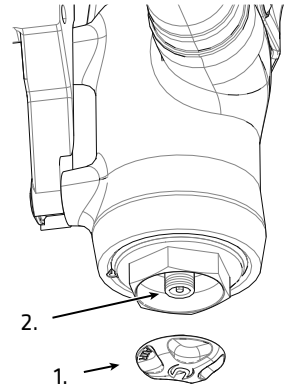

2

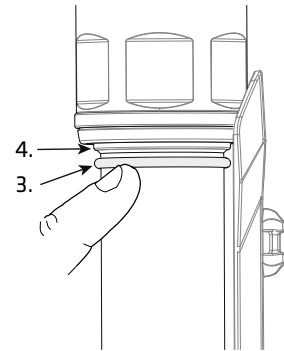

3

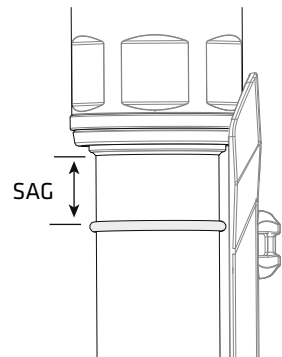



Warning! Read this supplement and your Cannondale bicycle owner's manual.
Both contain important safety information. Keep both for future reference.

CANNONDALE EUROPE

Cycling Sports Group Europe, B.V.
Han zepoort 27, 7570 GC, Oldenzaal,
Netherlands
(Voice): +41 61 4879380
(Fax): +31 5415 14240
servicedeskeurope@cyclingsportsgroup.com

CANNONDALE UK

Cycling Sports Group
Vantage Way, The Fulcrum,
Poole, Dorset, BH12 4NU
(Voice): +44 (0)1202 732288
(Fax): +44 (0)1202 723366
sales@cyclingsportsgroup.co.uk

WWW.CANNONDALE.COM

© 2015 Cycling Sports Group
133095 (09/15)